

00 07 0001
 製造No.
 製造月
 製造西暦下2ヶ

刻印詳細 (A)

00 07 0001
 製造No.
 製造月
 製造西暦下2ヶ

刻印詳細 (B)

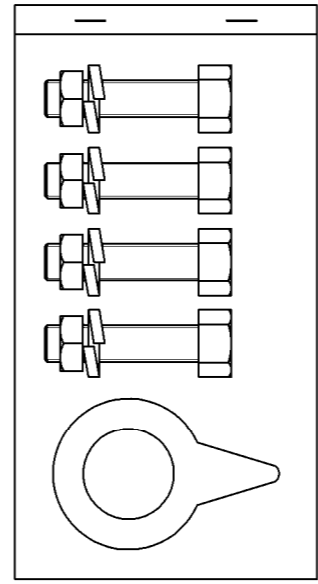

ボルト・ナット等

- 取付取扱説明書
- 検査成績書
- 調整器保証書
- 添付書類
- リングアッシー

1. 寸法
- 1.1 入口接続 M28×1.5 ユニオンナット
 - 1.2 出口接続 1/2Bフランジ
 - 1.3 面間寸法 (mm) 308
2. 外観
- 2.1 外観色 本体材料はアルミダイカスト (ガス放出防止器は黄銅鍛造品) であり、表面色調はライトグレー (マンセル 5Y7.5/1相当) の艶有焼付塗装を施すこと。
 - 2.2 調整器表示
 - ・Dカバーに下記項目を明示したネームプレートを貼り付ける。
 - 型式 RMBCF35A
 - 入口圧力 P-0.1~1.56MP
 - 製造年月製造No. 刻印 (別記A)
 - 出口圧力 R 0.07MP
 - 製造者略号 ケ
 - 使用ガス LPG
 - 容量 Q-35
 - 2.3 ガス放出防止器表示
 - ・ボディーに下記項目を明示したネームプレートを貼り付ける。
 - 型式 RRV35
 - 製造番号 刻印 (別記B)
3. 性能
- 3.1 使用ケース LPケース
 - 3.2 容量 (kg/h) 35
 - 3.3 入口圧力範囲 0.10~1.56MPa
 - 3.4 閉塞圧力 0.095MPa以下
 - 3.5 出口圧力範囲 0.057~0.083MPa
 - 3.7 耐圧性能 入口側 2.70MPa
出口側 0.80MPa
 - 3.8 気密性能 入口側 1.80MPa
出口側 0.15MPa
 - 3.9 ガス放出防止器閉止流量 0.2~1.0MPa : 42~70kg/h (LPG)
 - 3.10 取付姿勢 垂直

適用規格 TOLERANCE						発行 PUBLISH
指定 DESIGNATION	100以下 UNDER100	250以下 UNDER250	250オーバー OVER250	角度 ANGLE	偏心量 ECCENTRICITY	
	±0.8	±1.4	±2	±30'	0.15	Free
符号 SYMBOL	訂正日付 REVISED DATE	記事 DESCRIPTION			点検 SIGN	尺度 SCALE
作成年月日 COMPLETION DATE	'20.11.6		製品名称 PRODUCTION NAME	RMBCF-35A (V)		
認可 APPROVAL			製品番号 PRODUCTION NUMBER	67596-438		
点検 INSPECTOR	点検 INSPECTOR	作成 DESIGNER	三角法 THIRD ANGLE PROJECTION	☑ 番 DRAWING NUMBER		

図面チェックシート	印	基本	製図	寸法	公差	注記	標準化	表題欄
作成								
点検								
認可								