

1. 寸法
- 1. 1 入口接続 JIS20K25Aフランジ
  - 1. 2 出口接続 1・1/4Bユニオン
  - 1. 3 面間寸法 365mm
  - 1. 4 概略寸法 398×262×273mm
2. 外観
- 2. 1 外観色 本体材料は亜鉛ダイカストであり、表面色調はウェッジ・ウッドブルーメタリック（マンセル5PB4/2相当）の艶有り焼付塗装を施すこと。
  - 2. 2 表示
    - ・Dカバーに下記項目を明示したネームプレートを貼り付ける。
- 型式 RL50A-II  
 入口圧力 P-0.025MP~0.15MP  
 製造年月製造No. 刻印(別記)  
 出口圧力 R-2.8kPa  
 製造者略号 ケ  
 使用ガス LPG  
 容量 Q-50

3. 性能
- 3. 1 使用ガス LPガス
  - 3. 2 容量 50kg/h
  - 3. 3 入口圧力範囲 0.025~0.15MPa
  - 3. 4 閉塞圧力 3.50kPa以下
  - 3. 5 出口圧力 2.30~3.30kPa
  - 3. 6 安全弁作動圧力 5.60~8.40kPa
  - 3. 7 耐圧性能 (入口側) 0.80MPa  
(出口側) 0.30MPa
  - 3. 8 気密性能 (入口側) 0.225MPa  
(出口側) 5.50kPa

15110001  
 製造No.  
 製造月  
 製造西暦下2ケタ  
 刻印の詳細図

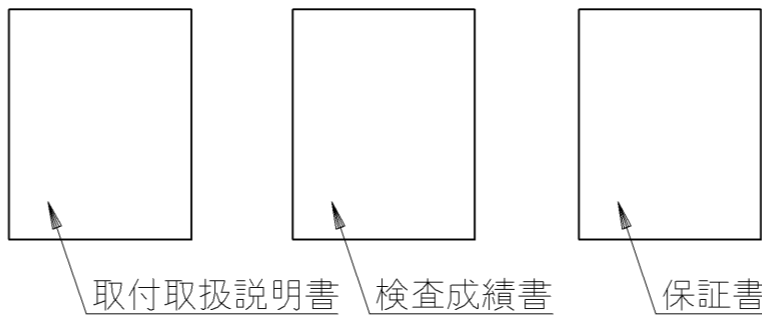
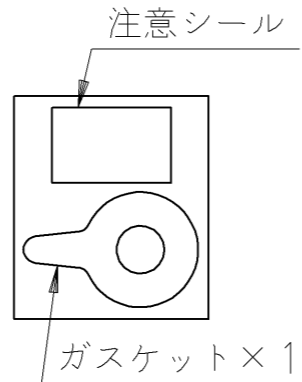

適用規格 TOLERANCE						発行 PUBLISH
指定 DESIGNATION	100以下 UNDER100	250以下 UNDER250	250以上 OVER250	角度 ANGLE	偏心量 ECCENTRICITY	
	±0.8	±1.4	±2	±30'	0.15	
符号 SYMBO						訂正日付 REVISED DATE
記事 DESCRIPTION						点検 SIGN
作成年月日 COMPLETION DATE				製品名称 PRODUCTION NAME		尺度 SCALE
'15.10.16				RL-50A-II		
認可 APPROVAL				製品番号 PRODUCTION NUMBER		Free
				67496-365		
三角法 THIRD ANGLE PROJECTION						図番 DRAWING NUMBER
点検 INSPECTOR	点検 INSPECTOR	作成 DESIGNER				

図面チェックシート	印	基本	製図	寸法	公差	注記	標準化	表題欄
作成								
点検								
認可								